

ISTRUZIONI DI MONTAGGIO ASSEMBLY INSTRUCTIONS

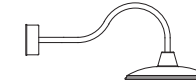

1180



1800



1890

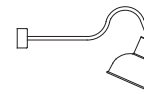

1550

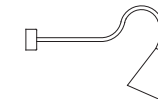

1555

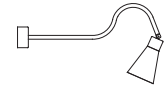

1556



1558

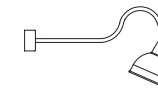

1577

**IN CASO DI MONTAGGIO A CURA
DELL'INSTALLATORE
ATTENERSI ALLE INDICAZIONI**

**IN CASE OF INSTALLATION BY THE INSTALLER
FOLLOW THE INSTRUCTIONS**

**ATTENZIONE!
LA GARANZIA E LA SICUREZZA DEL PRODOTTO È
GARANTITA SOLO DAL RISPETTO DELLE PRESENTI
ISTRUZIONI.
L'AZIENDA NON RISPONDE DELL'USO
IMPROPRIO DEL PRODOTTO**

**WARNING!
THE WARRANTY AND SAFETY OF THE PRODUCT
IS GUARANTEED ONLY BY COMPLIANCE WITH
THESE INSTRUCTIONS.
THE COMPANY SHALL NOT BE LIABLE FOR
IMPROPER USE OF THE PRODUCT**

**DANS LE CAS D'UNE INSTALLATION PAR
L'INSTALLATEUR
SUIVRE LES INSTRUCTIONS**

**IM FALLE DER INSTALLATION DURCH DEN
INSTALLATEUR
FOLGEN SIE DEN ANWEISUNGEN**

**ATTENTION !
LA GARANTIE ET LA SÉCURITÉ DU PRODUIT NE
SONT ASSURÉES QUE SI CES INSTRUCTIONS
SONT SUIVIES.
L'ENTREPRISE N'EST PAS RESPONSABLE DE
L'UTILISATION INCORRECTE DU PRODUIT**

**WARNING!
DIE GARANTIE UND SICHERHEIT DES PRODUKTS
IST NUR GEWÄHRLEISTET, WENN DIESE
ANWEISUNGEN BEFOLGT WERDEN.
DAS UNTERNEHMEN HAFET NICHT FÜR
EINE UNSACHGEMÄSSE VERWENDUNG DES
PRODUKTS.**

MONTAGGIO ROSONE
ROSETTE ASSEMBLY



- 1) togliere la tensione all'impianto
- 2) predisporre la foratura per i tasselli (non inclusi)
- 3) fissare la staffa a parete
- 4) collegamento elettrico
- 5) inserire il rosone a pressione
- 6) avvitare la lampadina
- 7) accendere l'apparecchio

- 1) de-energise the system
- 2) drill the holes for the wall plugs (not included)
- 3) fix the bracket to the wall
- 4) electrical connection
- 5) insert the pressure rosette
- 6) screw in the light bulb
- 7) switch on the luminaire

- 1) mettre le système hors tension
- 2) percer les trous pour les chevilles (non incluses)
- 3) fixer le support au mur
- 4) connexion électrique
- 5) insérer la rosace de pression
- 6) visser l'ampoule
- 7) allumer le luminaire

- 1) schalten Sie das System stromlos
- 2) Bohren Sie die Löcher für die Dübel (nicht im Lieferumfang enthalten)
- 3) Befestigen Sie die Halterung an der Wand
- 4) elektrischer Anschluss
- 5) Setzen Sie die Druckrosette ein
- 6) Glühbirne einschrauben
- 7) schalte die Leuchte ein

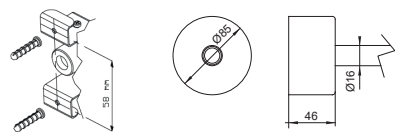

dettagli per le lampade 1550, 1555 e 1556
details for 1550, 1555 and 1556 lamps

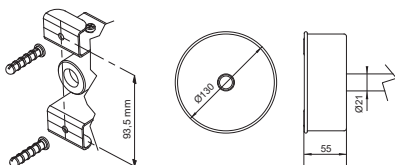

dettagli per le lampade 1800 e 1890
details for 1800 and 1890 lamps

IMPORTANTE!!!
LA LAMPADA 1558 PRESENTA
PORTALAMPADA E14

IMPORTANT!!!
THE 1558 LAMP FEATURES
E14 LAMP HOLDER

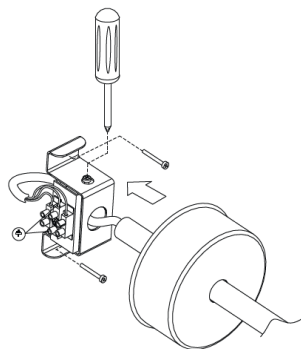
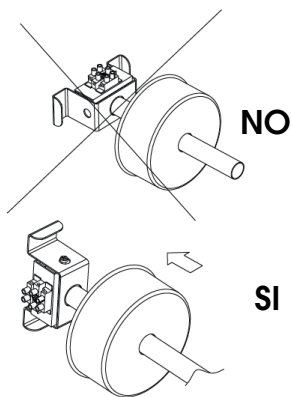

MONTAGGIO ATTACCO A PARETE
WALL-MOUNTING

- 1) togliere la tensione all'impianto
- 2) predisporre la foratura per i tasselli (non inclusi)
- 3) fissare la staffa a parete
- 4) inserire il tubo d. 21 nei due anelli della copertura e bloccare le due viti
- 5) predisporre il collegamento elettrico
- 6) inserire la copertura, fissare le due viti laterali
- 7) avvitare la lampadina
- 8) accendere l'apparecchio

- 1) de-energise the system
- 2) drill the holes for the wall plugs (not included)
- 3) fix the bracket to the wall
- 4) insert the tube d. 21 into the two rings of the cover and fasten the two screws
- 5) prepare the electrical connection
- 6) insert the cover, fasten the two side screws
- 7) screw in the light bulb
- 8) switch on the unit

- 1) mettre le système hors tension
- 2) percer les trous pour les chevilles (non incluses)
- 3) fixer le support au mur
- 4) insérer le tube d. 21 dans les deux anneaux du couvercle et fixer les deux vis
- 5) préparer le raccordement électrique
- 6) insérer le couvercle, fixer les deux vis latérales
- 7) visser l'ampoule
- 8) allumer l'appareil

- 1) schalten Sie das System stromlos
- 2) Bohren Sie die Löcher für die Dübel (nicht im Lieferumfang enthalten)
- 3) den Bügel an der Wand befestigen
- 4) das Rohr d. 21 in die beiden Ringe des Deckels einführen und mit den beiden Schrauben befestigen
- 5) den elektrischen Anschluss vorbereiten
- 6) die Abdeckung einsetzen, die beiden seitlichen Schrauben anziehen
- 7) die Glühbirne einschrauben
- 8) das Gerät einschalten

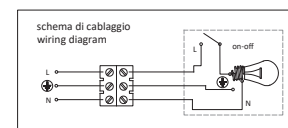
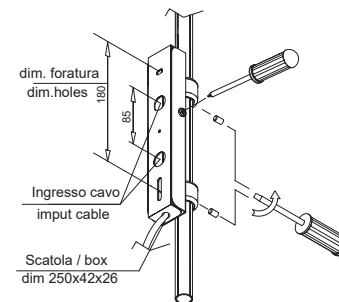
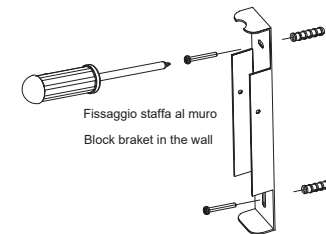

ta = 35° C max